

Soportes

Soporte triangular elevado 1181mm 20° - 45°

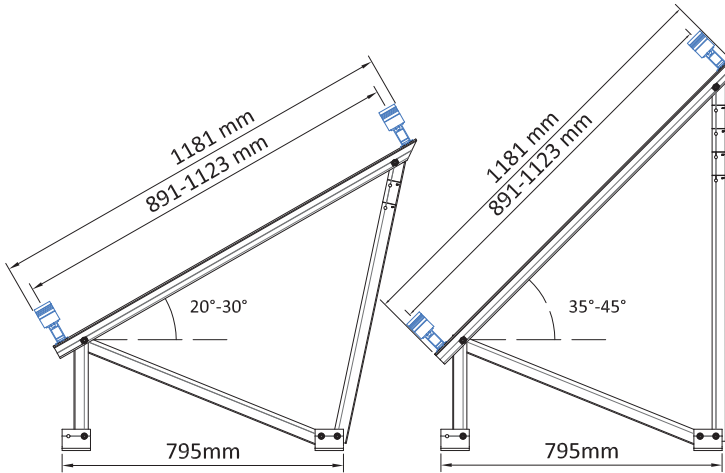

- Dos versiones estándar: soporte de 30° y soporte de 45°.
- Pata posterior marcada y taladrada para adaptarlos a ángulos intermedios. Bajo pedido se pueden servir con la pata ya cortada.
- Diseño de perfiles ASYM para conseguir mayor eficiencia con el menor peso.
- Fabricados completamente en aluminio de alta calidad 6082-T6.
- Tornillería de acero inoxidable A2-70.
- Aplicación que facilita el cálculo de los elementos necesarios en función de la cantidad de módulos a instalar y su ubicación.

(1) Anclajes a superficie base no incluidos.



Referencia	Denominación
1.07.0012-20	Soporte triangular elevado 20º dintel 1181mm
1.07.0012-25	Soporte triangular elevado 25º dintel 1181mm
1.07.0012-30	Soporte triangular elevado 20º,25º o 30º dintel 1181mm
1.07.0012-35	Soporte triangular elevado 35º dintel 1181mm
1.07.0012-40	Soporte triangular elevado 40º dintel 1181mm
1.07.0012-45	Soporte triangular elevado 35º,40º o 45º dintel 1181mm

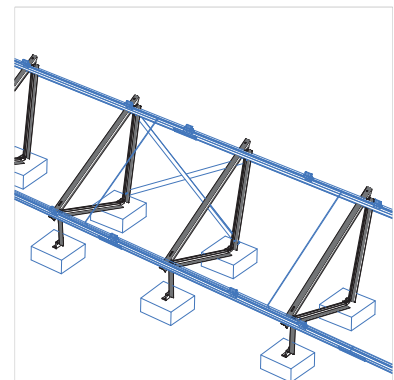
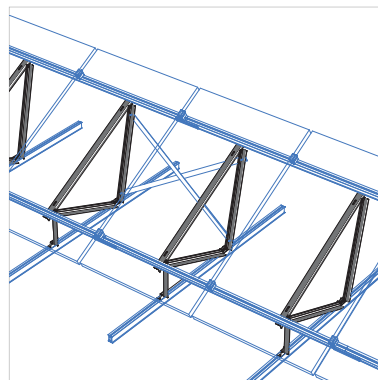

Soportes

Soporte 1181mm 20° - 45°

		$F_{y0,2}$ (N/mm ²)	F_u (N/mm ²)	E (N/mm ²)	G (N/mm ²)	ν	ρ (Kg/m ³)
Perfilería, Aluminio EN AW- 6082-T6		250	290	70.000	27.000	0,3	2.700
Tornillería M8, Acero Inoxidable A2-70	18	450	700				

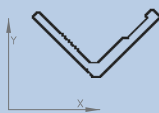
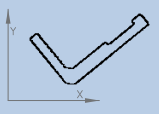
PROPIEDADES MECÁNICAS		AREA (cm ²)	I_x (cm ⁴)	I_y (cm ⁴)	W_x (cm ³)	W_y (cm ³)	Av_y (cm ²)
		3,15	1,89	7,29	1,18	2,66	1,44
		2,61	0,68	4,52	0,45	1,97	0,87

DISTANCIAS DE MONTAJE

